

# PLATAFORMAS DE TIJERAS ELÉCTRICAS

## OPTIMUM 6/8



**Optimum 8**

- Altura replegada 1,91m  
Ancho 0,76m.
- Capacidad máxima  
280Kg (Optimum 6).
- Dispositivo  
antibasculante (Pot  
Hole).

ISO 9001  
GRUPO  
PINGUELY  
HAULOTTE



ARTICULADAS



VERTICALES



TELESCÓPICAS



TIJERAS



PLATAFORMAS REMOLCABLES

**Haulotte®**

ACCESO AL ESPACIO

## Las ventajas Haulotte®

- Compacta : altura replegada permitiendo pasar entre puertas estándar.
- Dimensiones plataforma : 1,88 m y ancho 0,76 m permitiendo acceder a las zonas más inaccesibles.
- Radio de giro de 1,70 m permitiendo una gran maniobrabilidad.
- Altura sobre el suelo 8 cm permitiendo una utilización mixta interior y exterior.
- Seguridad máxima gracias a un dispositivo antibasculante (Pot Hole).
- Gran autonomía de trabajo.
- Robusta, fiable y fácil de mantener.

## EQUIPAMIENTO ESTANDAR

- Neumáticos no marcantes
- Extensión plataforma 0,92 m
- Controlador de inclinación 2°
- 2 velocidades de traslación
- 2 ruedas motrices y directrices
- Posición de rueda libre
- Baterías 24 V - 4 x 6 V 180 Ah
- Cargador de baterías 30 amp
- Contador de horas
- Anillas de remolque y elevación
- Sistema de bajada de emergencia
- Sonido de traslación

## OPCIONES Y ACCESORIOS

- Enchufe 220 V
- Luz de flash
- Faro de trabajo

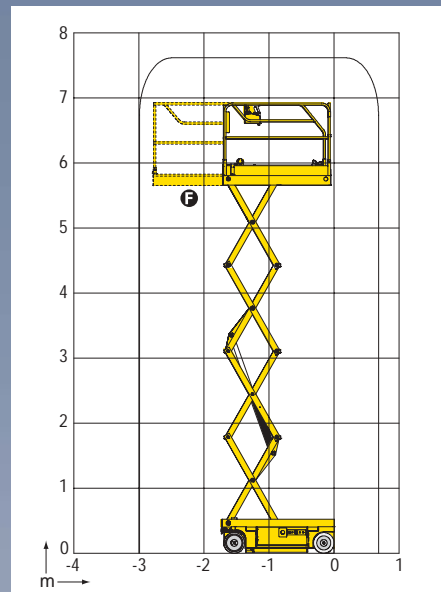
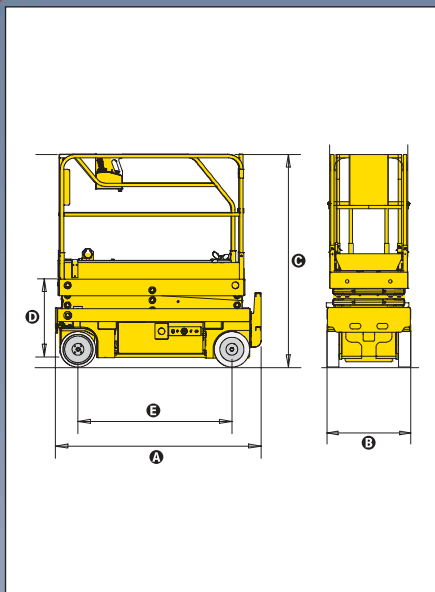

## CARACTERÍSTICAS

	OPTIMUM 6	OPTIMUM 8
Altura de trabajo	6,45 m	7,6 m
Altura plataforma	4,45 m	5,76 m
Maniobrable hasta	6,45 m	7,6 m
Capacidad máxima	280 kg	230 kg
<b>A</b> Largo replegada	1,73 m	1,73 m
<b>B</b> Ancho	0,76 m	0,76 m
<b>C</b> Altura replegada (barandillas)	1,91 m	2,0 m
<b>D</b> Altura replegada (plataforma)	0,80 m	0,89 m
<b>E</b> Distancia entre ejes	1,38 m	1,38 m
Dimensiones plataforma	1,65 x 0,7 m	1,65 x 0,7 m
<b>F</b> Extensión : Dimensión	0,92 m	0,92 m
Altura sobre el suelo	8 cm	8 cm
Con Pot Hole montado	2,2 cm	2,2 cm
Velocidad de traslación	0,6 - 4,55 km/h	0,6 - 4,55 km/h
Radio de giro exterior	1,70 m	1,70 m
Tiempo de subida/ bajada	25/18	30/23
Pendiente máxima	25%	25%
Inclinación	2°	2°
Movimientos	Mandos proporcionales	
Baterías	180 Amp/h	
Neumáticos	No marcantes Dia 317	
Depósito hidráulico	18 l	18 l
Peso	1340 kg	1 425 kg



┌ D I S T R I B U I D O P O R ┐



# Haulotte®

HAULOTTE IBERICA • Avenida de la Constitución nº228 - 28850 Torrejón de Ardoz - Madrid - ESPAÑA • Tel. +34 91 656 97 77 • Fax +34 91 656 97 81

e-mail : haulotteiberica@haulotteiberica.com

GRUPO PINGUELY-HAULOTTE - La Péronnière - B.P. 9 - 42152 L'Homme - FRANCE • Tel. +33 (0) 4 77 29 24 24 • Fax +33 (0) 4 77 29 43 95 • e-mail : haulotte@haulotte.com

Web : http://www.haulotte.com